

J-J

- Naprawianie przeciętnie
- Dwie warstwy / jedna warstwa gl. 3mm
- Twardość naprawianej warstwy 58-63 HRC
- Odpuszczenie przy 600°C = 45-56 HRC

W/w uwaga w brzmieniu oryginalnym

Panzerauftragsschweißung

2 Lagen / 1 Lage ca. 3mm dick /

Naturhärte = 58-63 HRC

Warmhärte bei 600°C = 45-56 HRC

Verschleißfaktor ca. 0.3 / st. 37 = 100 /

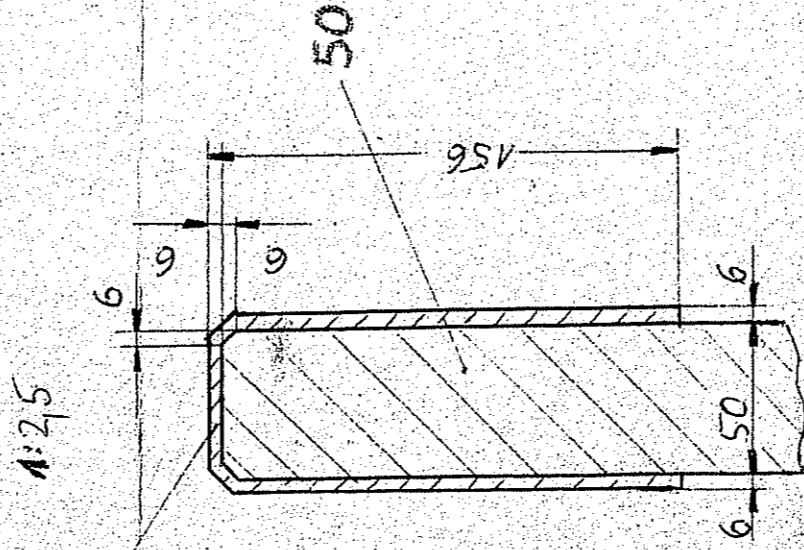

POŁKA RUSZTOWA
MAT. STAL ST.35

23.03.2006